

ESC. 1:150
PLANTA BAIXA - PAV. TÉRREO

TÉRRO – SPRINKLER TIPO PENDENTE

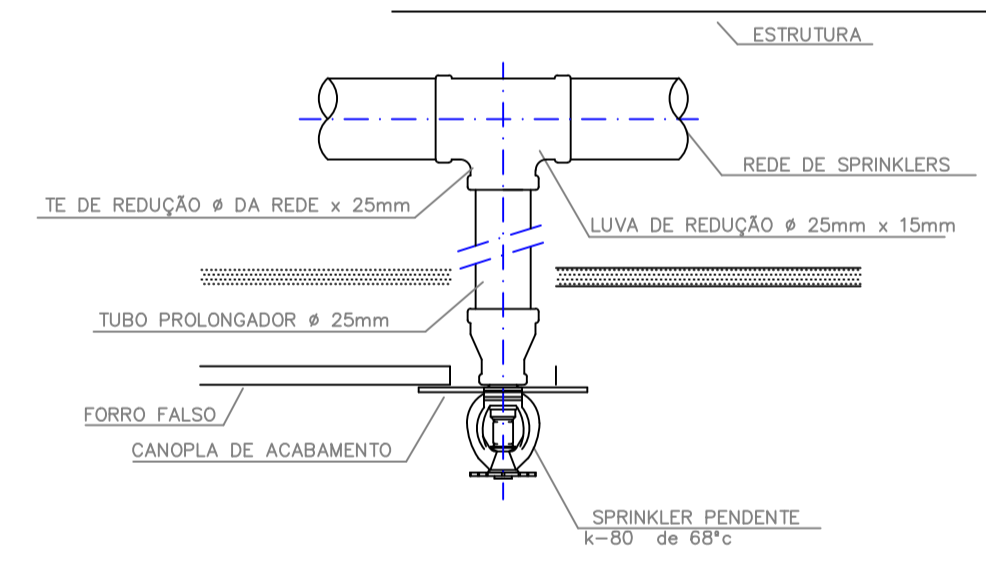

DET. DE INSTALAÇÃO DE SPRINKLER PENDENTE EM AREA COM FORRO FALSO – FP018 SEM ESCALA

SISTEMA DE SPRINKLERS	
OCUPAÇÃO MISTA - ÁREA COM MAIOR DEMANDA ESTACIONAMENTO (TÉRREO - ORDINÁRIO I)	
CLASSE DE RISCO DA OCUPAÇÃO	ORDINÁRIO I
ÁREA DE COBERTURA DE CADA VGA	TODAS VGAs MENORES QUE 3.727,89 m²
ÁREA DE APLICAÇÃO	CONFORME ITEM 9.4.4.2 da NBR 10897/14 140m²
ÁREA MÁX COBERTURA POR BICO (Tabela 10 NBR 10897/14)	12,10 m²
VAZÃO MÍNIMA POR BICO	105,17 L/min
TIPO DO BICO	UPRIGHT (APENAS NO SUBSOLO)
TEMPERATURA	68°C
NÚMERO DE BICOS CONSIDERADOS NO CALC.	12 BICOS
FATOR K	80
PRESSÃO MÍNIMA DE TRABALHO	20,12 mca
VAZÃO MÍNIMA DO SISTEMA	1.608,48 L/min
CAPACIDADE MÍNIMA DA RESERVA PARA SPK	97 m³
DURAÇÃO DO RESERVATÓRIO EM HORAS	60MIN
SPK SOBRESSALENTES	12
TEMPO RESPOSTA	RESPOSTA RÁPIDA

QUADRO DE ÁREAS	
PAVIMENTO	ÁREA m²
SUBSOLO	1.999,37
TÉRREO EDIFÍCIO PRINCIPAL	1.728,52
PRIMEIRO PAVIMENTO	1.733,22
SEGUNDO PAVIMENTO	1.733,22
TERCEIRO PAVIMENTO	1.733,22
QUARTO PAVIMENTO	1.733,22
QUINTO PAVIMENTO	1.733,22
BARRILETE	435,22
CASA TRANSFORMADOR	47,59
TOTAL CONSTRUÍDO	12.876,80

NOTA:
Este projeto utilizou-se do conceito de salas pequenas, que pode ser utilizada para risco leve Item 7.7.2.1.3 da NBR 10897- onde possibilita que os bicos possam ficar até 2,70m da parede

ÁREA DE COBERTURA DE VGA		
	PAVIMENTO	ÁREA m²
VGA 01 3.727,89 m²	TÉRREO EDIFÍCIO PRINCIPAL	1.728,52
	SUBSOLO	1.999,37
VGA 02 3.466,44 m²	PRIMEIRO PAVIMENTO	1.733,22
	SEGUNDO PAVIMENTO	1.733,22
VGA 03 3.466,44 m²	TERCEIRO PAVIMENTO	1.733,22
	QUARTO PAVIMENTO	1.733,22
VGA 04 2.166,44 m²	QUINTO PAVIMENTO	1.733,22
	BARRILETE	435,22
	TOTAL CONSTRUÍDO	12.829,21

PREFEITURA MUNICIPAL DE LEME
Proprietário e/ou Responsável pelo uso

GUSTAVO JOSÉ SCATOLINI BALDINI
Responsável Técnico
CREA 5070182160-SP

PROJETO TÉCNICO DE SEGURANÇA CONTRA INCÊNDIO

Assunto: PROJETO TÉCNICO DE SEGURANÇA CONTRA INCÊNDIO
 Ocupação: PAÇO MUNICIPAL
 Local: RUA DR. ARMANDO SALLES DE OLIVEIRA, S/Nº - CENTRO - LEME/SP
 Proprietário: PREFEITURA MUNICIPAL DE LEME
 Responsável pelo uso: PREFEITURA MUNICIPAL DE LEME
 Responsável Técnico: GUSTAVO JOSÉ SCATOLINI BALDINI CREA 5070182160-SP ART. nº 28027330210581294
 Área construída: VER QUADRO DE ÁREAS

FOLHA
09/12
Escala: INDICADA